

葡萄柚生產及出貨作業流程圖

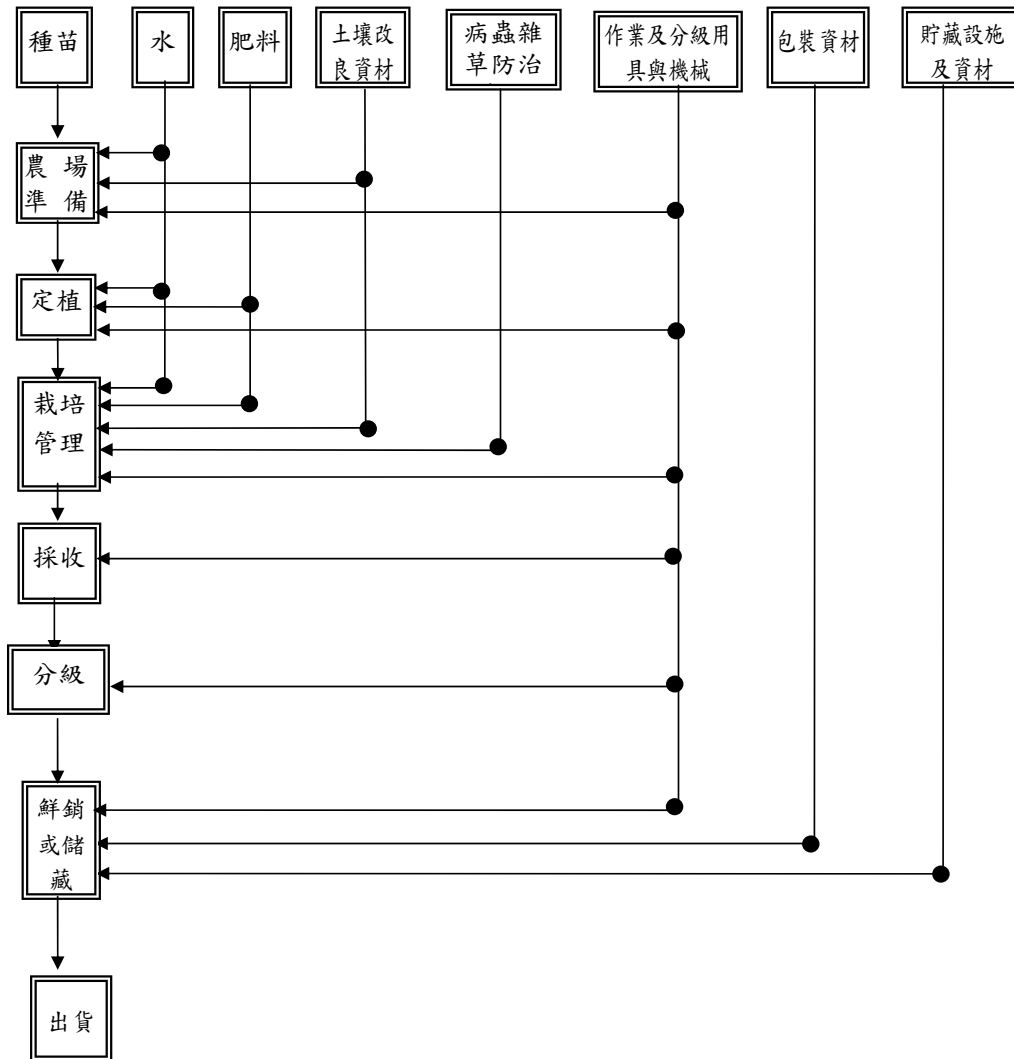

※農場準備 整地、土壤改良／堆肥／肥料施用

※栽培管理 病蟲草害防治、肥培管理、整枝與修剪、水分管理

※銷售或貯藏 藥劑處理、果實套袋及裝箱

葡萄柚生產及出貨作業風險管理內容一覽表

項目	管理對象	危害因子	引發危害之原因	因應對策(方法)	憑証及紀錄表	備註
農場準備、定植、栽培管理						
栽培場所	· 苗木或接穗	· 病原微生物	· 種苗遭受病毒或病原菌感染	· 透過採購對象所提供的種苗證明書、採購單據，確認健康種苗 · 確認有關種苗檢驗的記錄	· 種苗檢驗證明書、採購單據 · 查核表	
	· 水	· 重金屬及病蟲雜草防治資材等有害物質	· 灌溉水遭受污染	· 檢測灌溉水質，以及視實際需求進行灌溉水的消毒與過濾 · 做好供水設備的清潔管理	· 水質分析報告 · 查核表	
	· 土壤(農場、周邊環境)	· 重金屬等有害物質 · 農藥殘留	· 土壤遭重金屬污染 · 周邊環境的污染 · 前作農藥殘留，未依規定使用方法	· 進行土壤分析，包括肥力、重金屬及農藥等，並針對有害物質做好防治工作。 · 做好周邊環境的清潔工作 · 前期作物需依用藥安全規定，施用病蟲雜草防治資材	· 土壤肥力分析 · 土壤重金屬分析 · 土壤農藥殘留分析 · 農場的土地籍冊 · 查核表	
	· 有機質肥料及化學肥料 · 土壤改良資材	· 病原微生物 · 重金屬	· 土壤改良劑、有機質肥料及化學肥料等使用資材所導致的污染 · 保管場所的清潔管理不良	· 採購資材前取樣分析 · 透過採購單據，確認使用資材的品質及安全性 · 妥善的保管與做好肥料存倉的清潔維護	· 資材分析報告 · 採購單據 · 施肥量、栽培記錄 · 查核表	

項目	管理對象	危害因子	引發危害之原因	因應對策(方法)	憑証及紀錄表	備註
	·病蟲雜草防治資材	·未合法登記的病蟲雜草防治資材 ·超過容許量農藥殘留	·使用未合法登記之病蟲雜草防治資材 ·作業人員違規施用或施用不當	·確認使用合法登記的病蟲雜草防治資材，妥善保管採購單據，並紀錄藥劑製造廠商及批號 ·遵守合法登記病蟲雜草防治資材的使用方法	·病蟲害防治曆、用藥紀錄 ·採購單據 ·查核表	
	·作業用具及作業機械	·病原微生物 ·異物污染	·栽培及採收用具的清潔管理不良	·栽培及採收用具的清潔與維護	·查核表	
分級、鮮銷、出貨						
採收後處理場所	·作業用具及作業機械	·病原微生物 ·異物	·作業用具、機械的清潔管理不良	·做好作業用具、機械的清潔維持與維護	·查核表	
	·包裝資材	·病原微生物 ·異物	·存放的環境清潔管理不良及不適當的處理	·維持存放環境的清潔及符合衛生的處理	·查核表	
	·貯藏設施	·病原微生物 ·異物	·貯藏設備的衛生管理(清掃/洗淨)不良 ·小動物、有害昆蟲的入侵	·貯藏設備的清潔維持與維護 ·避免小動物、有害昆蟲的侵入	·檢查表 ·防蟲、防鼠的資材清單 ·作業記錄	
出貨						
·出貨	·車輛	·病原微生物 ·異物	·車輛的清潔管理不良	·維持車輛的清潔 ·確認冷藏設備溫控穩定度	·查核表	
	·作業用具、機械	·病原微生物 ·異物	·作業用具、機械的清潔管理不良	·做好作業用具、機械的清潔維護	·查核表	

葡萄柚生產及出貨作業查核表

作業流程	分類		查核項目	查核頻率	日期	檢查者	
共通事項	作業用具·機械		◎作業用具、機械是否定期進行維修與清潔？	每年12次			
	作業人員教育訓練		◎是否參加生產管理等相關講習？	每年2次			
	紀錄保存及資訊提供		◎是否保存文件及紀錄並可提供相關產銷資訊？	隨時			
農場準備、定植、栽培管理、採收	土壤	土壤(農場、周邊環境)	△是否已確認種植前農場與周邊環境遭受污染的狀況，及前一作農藥殘毒並實施必要對策？	見備註2			
		廢棄物處理(防治資材容器等)	◎是否已分類、回收及存放於規定的場所？	每週1次			
		水質檢查	△是否已實施水質檢查？	見備註2			
	苗木或接穗	採購	◎種苗證明書、採購單據等是否已切實保管？	每年1次			
			◎使用栽培介質是否明確？採購單據等是否保存？	每年1次			
	土壤改良資材	採購	◎是否確認使用資材成分？購買單據是否妥善保管？	每年1次			
		保管	◎是否留存資材出、入庫管理記錄？	隨時			
		資材使用	◎是否有土壤改良資材使用紀錄？	每年1次			
	病蟲雜草防治資材	採購	◎是否確認使用資材成分？購買單據是否妥善保管？	每年6次			
		保管	◎是否留存資材出、入庫管理記錄？	每年6次			
		使用病蟲雜草防治資材	◎是否依據防治曆掌握防治時期並適當進行防治？	每年6次			
			◎是否依照註冊農藥之使用標準施用？	每年6次			
			◎是否定期參加農藥使用相關講習？	每年2次			
	分級鮮銷或儲藏	分級作業機具	分級機具、貯藏設施	◎對於分級設備及貯藏設施是否實施整理、整頓、清潔？	隨時		
				◎分級設備及貯藏設施是否定期維護？	每年2次		
◎是否按照分級及包裝流程，進行管理？				每年10次			
小動物、昆蟲		◎是否有小動物、昆蟲出現、入侵、棲身的痕跡？	每年6次				
		◎是否有結構上的缺陷，而導致小動物、昆蟲的入侵，或是已遭受破壞之處？	每年6次				
		◎是否已執行病蟲害防治或驅除與紀錄？	每年6次				

作業 流程	分類	查核項目	查核頻率	日期	檢查者
	廢棄物處理 (包裝資 材、規格外產 品等)	◎是否已分類、回收及存放於規定的場所？	每週 1 次		
	包裝資材	◎包裝資材是否定期管理？	每年 6 次		
		◎確認存放場所環境的清潔及符合衛生的處理？	隨時		
出 貨	運搬車輛	◎車輛是否定期進行清潔與維護？	每年 12 次		

備註：1.◎為必要查核項目，△為配合產地實際狀況之選擇項目。
2.生產履歷產品之農地，須經水質及土壤檢測通過。